



HRL12390W 12В 390Вт/Эл

HRL12390W - герметизированные, выполненные по технологии AGM, батареи общего применения со сроком службы до 12 лет в буферном режиме. Эти высокоэффективные перезаряжаемые батареи не требуют обслуживания в течение всего срока службы.



► Спецификация

Кол-во элементов в блоке	6
Номинальное напряжение	12
Номинальная мощность (при 25°С)	390 Вт/Эл при 15-мин. разр. до Укон. -1.60 В/Эл 110 Ач при 20-час. разр. до Укон. -1.75 В/Эл
Вес	32.5 кг
Максимальный ток разряда	1200 А (5 сек)
Внутреннее сопротивление	5 мОм
Диапазон рабочих температур	разряд: от -40°С до +60°С заряд: от -20°С до +60°С хранение: от -40°С до +60°С
Номинальная рабочая температура	25°С
Напряжение подзаряда	13.5 - 13.8 В при 25°С (темп. комп. -3 мВ/°С/Эл.)
Максимальный ток заряда	33 А
Напряжение заряда при циклическом режиме	14.4 - 15.0 В при 25°С (темп. комп. -5 мВ/°С/Эл.)
Срок хранения	до 6 месяцев при 25°С, без подзаряда*
Выходы	F8, болт М6
Момент затяжки болтового соединения	7Н·м (макс. 9Н·м)
Материал корпуса	ударопрочный ABS (акрило-бутадиен-стирол)

*Перед использованием батарее необходимо зарядить. При более высокой температуре окружающей среды время хранения сокращается.

► Размеры, мм:

Длина	338±2.0
Ширина	170±2.0
Высота (макс.)	217±2.0

Основные области применения:

- источники бесперебойного питания
- охранные и пожарные системы безопасности
- оборудование электросвязи
- аварийное освещение
- электроинструмент
- телеметрическое, портативное измерительное, контрольное и другое оборудование.

Разрядные характеристики

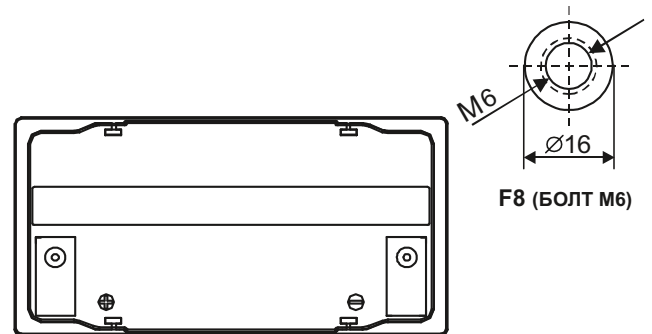
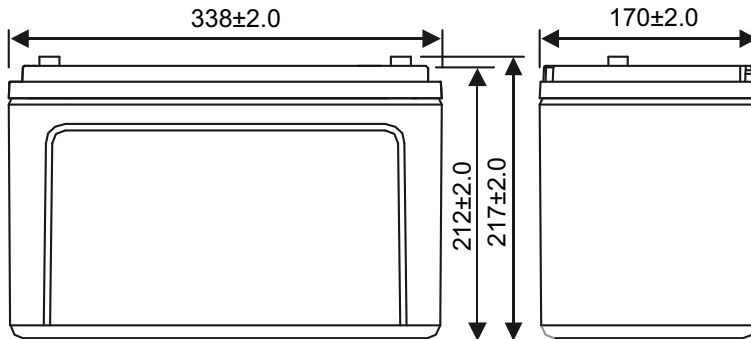
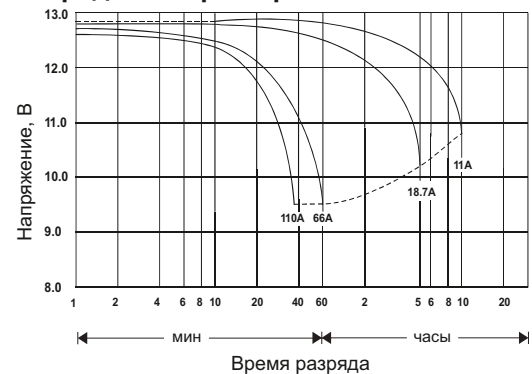

РАЗРЯД ПОСТОЯННЫМ ТОКОМ : А (25°С)

U _{к/Т} разряда	10 мин	15 мин	30 мин	60 мин	90 мин	2 ч	3 ч	4 ч	5 ч	10 ч	20 ч
1.85В	220	177	118	57.0	40.0	27.6	23.7	20.2	16.9	10.3	5.45
1.80В	232	194	123	60.2	43.2	32.1	26.3	21.5	17.4	11.0	5.62
1.75В	245	214	126	64.0	45.4	35.6	31.0	22.8	18.5	11.0	5.70
1.70В	254	220	128	67.3	46.3	39.1	32.8	23.2	19.2	11.1	5.80
1.65В	270	232	131	70.2	48.6	40.9	34.0	24.0	19.9	11.2	5.90
1.60В	285	241	133	72.0	49.8	42.2	35.0	24.5	20.2	11.2	6.00

РАЗРЯД ПОСТОЯННОЙ МОЩНОСТЬЮ : Вт/Эл (25°С)

U _{к/Т} разряда	10 мин	15 мин	30 мин	60 мин	90 мин	2 ч	3 ч	4 ч	5 ч	10 ч	20 ч
1.85В	393	336	208	142	92.6	75.8	56.7	40.0	36.5	19.1	11.1
1.80В	429	364	220	142	97.4	79.7	59.7	42.2	38.9	21.1	11.4
1.75В	469	380	229	142	101	82.5	61.3	46.7	40.0	21.6	11.7
1.70В	498	400	238	143	104	84.2	62.2	47.5	40.8	22.2	11.9
1.65В	512	416	246	146	107	86.5	63.7	49.3	42.0	22.7	12.1
1.60В	515	419	248	147	108	87.3	64.4	49.8	42.3	22.8	12.2