

NP6-12

Универсальные SERIES

Герметизированный VRLA свинцово-кислотный аккумулятор

Характеристики

Номинальное напряжение	6В (3 ячейки)	
Ёмкость (25°C)	20 ч /5.25В	12Ач
	10 ч /5.25В	11Ач
	1 ч /4.8В	7.2Ач
Тип клемм	T1/T2	
Момент	Н/А	
Внутреннее сопротивление (25°C)	10.0 мΩ	
Размеры	Длина	151±1,5мм
	Ширина	50±1мм
	Высота	94±1мм
	Габаритная высота	100±1мм
Срок службы (резерв.)	JIS при 25°C	5 лет
	Eurobat при 20°C	3-5 лет
Масса	1.7кг ±4%	
Рабочая температура	25±3°C (77°F±5)	
Диапазон рабочих температур	Разряд	-15°C~50°C (5°F~122°F)
	Заряд	-10°C~50°C (14°F~122°F)
	Хранение	-20°C~50°C (-4°F~122°F)
Напряжение при буферном заряде при 25°C	6.8В~6.9В	
Напряжение при циклическом заряде при 25°C	7.25В~7.5В	
Температурная компенсация	Буферный заряд	-9 (mV/°C/Block)
	Циклический заряд	-15 (mV/°C/Block)
Максимальный ток заряда (А)	3.6А	
Максимальный ток разряда	180А	
Саморазряд (25°C)	≤3%/мес	
Корпус ABS UL94-HB	V-0 по заказу	

Обзор

Аккумуляторы универсальной серии NPP Power General Purpose разработаны с использованием современной технологии AGM (абсорбирующего стекломата), высокопроизводительных пластин и электролита. Обладая отличным соотношением цены и качества, серия General Purpose подходит для установки во все системы общего назначения.

Размеры и тип клемм (мм)

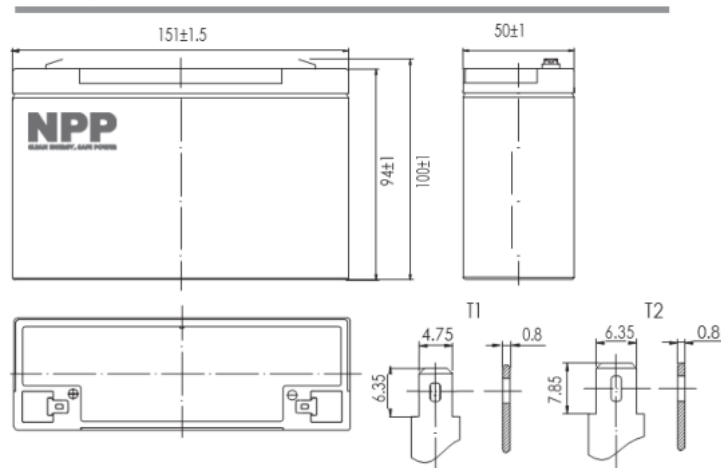

Сертификаты и соответствия



Соответствует: EUROBAT, RoHS, WEEE и Reach.

Изготовлено в соответствии с IEC 60896-21/22

Конструкция

Компонент	Положительная пластина	Отрицательная пластина	Корпус	Сепаратор	Электролит	Предохранительный клапан	Клеммы
Исходный материал	Диоксид свинца	Свинец	ABS	AGM	Серная кислота	Каучук	Медь

Характеристики разряда при постоянном токе при 25°C (А/бат)

Напр/Время	5 мин	10 мин	15 мин	30 мин	60 мин	2ч	3ч	4ч	5ч	10ч	20ч
4.80В	45.8	29.0	22.7	12.8	7.86	4.30	2.97	2.46	2.09	1.14	0.61
4.95В	44.5	28.2	22.1	12.5	7.74	4.27	2.96	2.45	2.08	1.13	0.61
5.10В	42.6	27.0	21.3	12.1	7.55	4.24	2.94	2.43	2.07	1.13	0.60
5.25В	40.8	25.8	20.6	11.8	7.40	4.17	2.92	2.41	2.05	1.12	0.60
5.40В	38.5	24.4	19.5	11.4	7.17	4.07	2.83	2.34	1.99	1.10	0.59

Характеристики разряда при постоянной мощности при 25°C (Вт/бат)

Напр/Время	5 мин	10 мин	15 мин	30 мин	60 мин	2ч	3ч	4ч	5ч	10ч	20ч
4.80В	256	164	129	73.2	45.5	25.2	17.7	14.7	12.5	6.82	3.65
4.95В	248	159	126	71.8	44.8	25.0	17.6	14.6	12.4	6.79	3.64
5.10В	238	152	122	69.6	43.7	24.8	17.4	14.5	12.3	6.76	3.62
5.25В	228	146	117	67.9	42.8	24.4	17.3	14.4	12.3	6.72	3.60
5.40В	215	138	111	65.4	41.5	23.8	16.8	13.9	11.9	6.58	3.53

Вышеуказанные характеристики представляют собой средние значения и могут быть получены в течение трех циклов зарядки и разрядки. Перед тестированием аккумуляторы должны быть полностью заряжены. Данные в этом документе могут быть изменены без предварительного уведомления и становятся договорными только после письменного подтверждения. Пожалуйста, свяжитесь с 1AK GROUP для получения последней доступной версии.

NP6-12

Универсальные SERIES

Герметизированный VRLA свинцово-кислотный аккумулятор

Разрядная характеристика (25°C)

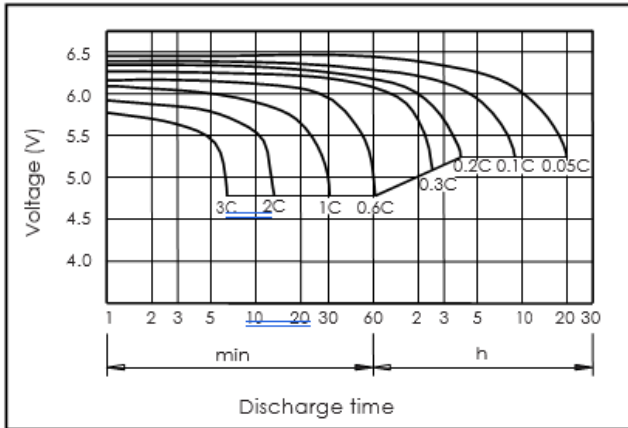

Зарядная характеристика (25°C)

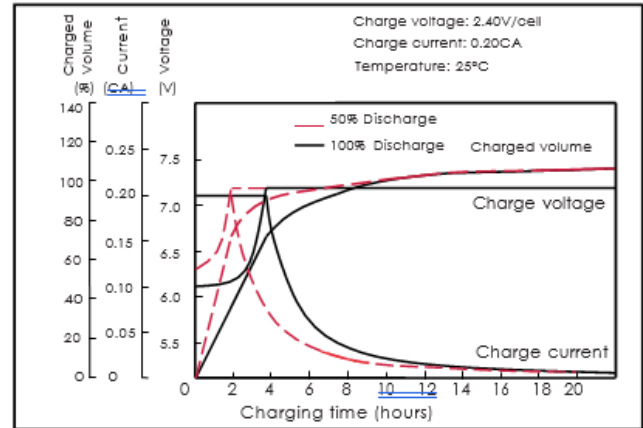

Влияние температуры на емкость

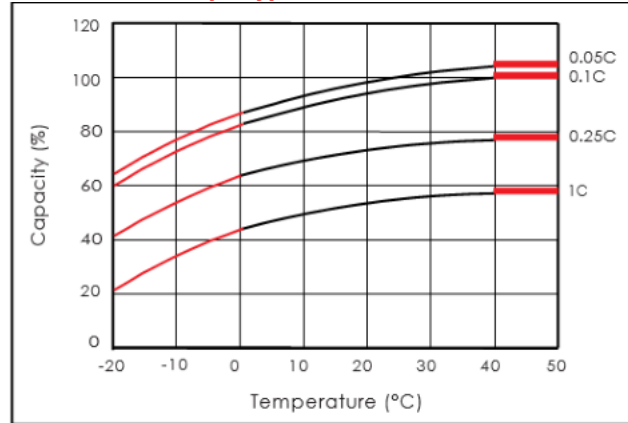

Характеристики саморазряда

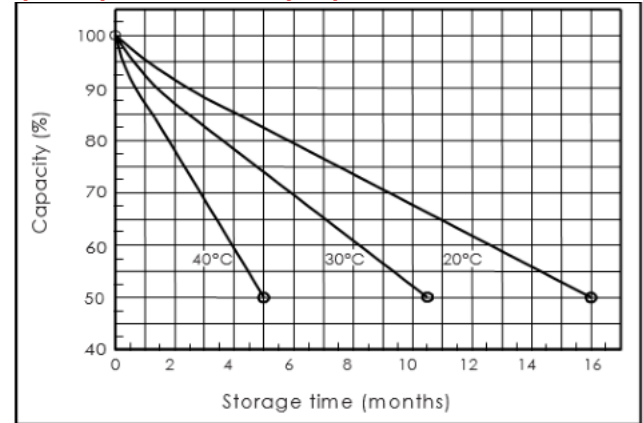

Срок службы в зависимости от температуры

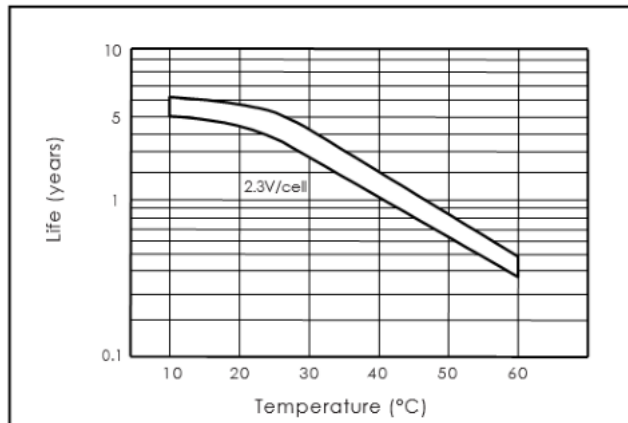

Количество циклов при разряде (25°C)

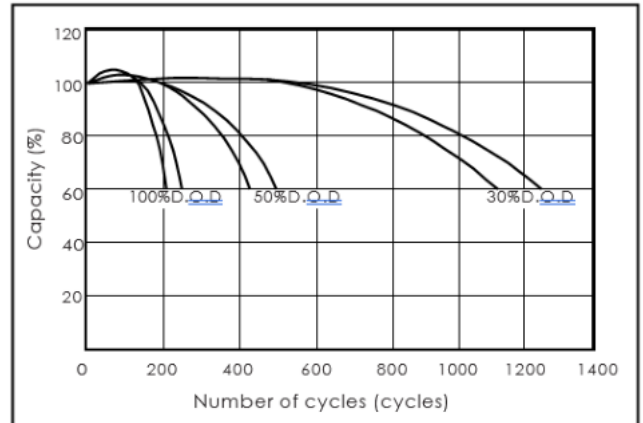

Зависимость OCV от емкости (25°C)

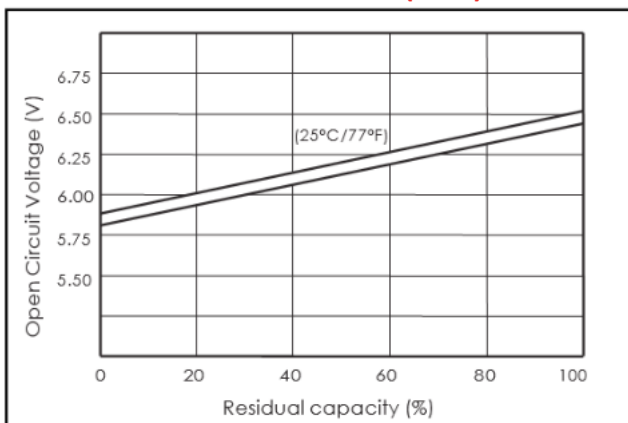

Зарядное напряжение при температуре

