

# NP12-33

## Универсальные SERIES

Герметизированный VRLA свинцово-кислотный аккумулятор

### Характеристики

Номинальное напряжение	12В (6 ячеек)	
Ёмкость (25°C)	10 ч /10.8В	33Ач
	3 ч /10.5В	24Ач
	1 ч /10.5В	19Ач
Тип клемм	T6/T14	
Момент	5.1±0.6N.m	
Внутреннее сопротивление (25°C)	11.0 mΩ	
Размеры	Длина	195±2мм
	Ширина	130±2мм
	Высота	155±2мм
	Габаритная высота	167±2мм
Срок службы (резерв.)	JIS при 25°C	10 лет
	Eurobat при 20°C	10-12 лет
Масса	10.0kg ±4%	
Рабочая температура	25±3°C (77°F±5)	
Диапазон рабочих температур	Разряд	-15°C~50°C (5°F~122°F)
	Заряд	-10°C~50°C (14°F~122°F)
	Хранение	-20°C~50°C (-4°F~122°F)
Напряжение при буферном заряде при 25°C	13.5В~13.8В	
Напряжение при циклическом заряде при 25°C	14.5В~15.0В	
Температурная компенсация	Буферный заряд	-18 (mV/°C/Block)
	Циклический заряд	-30 (mV/°C/Block)
Максимальный ток заряда (А)	9.9А	
Максимальный ток разряда	330А	
Саморазряд (25°C)	≤3%/мес	
Корпус ABS UL94-HB	V-0 по заказу	

### Обзор

Аккумуляторы универсальной серии NPP Power General Purpose разработаны с использованием современной технологии AGM (абсорбирующего стекломата), высокопроизводительных пластин и электролита. Обладая отличным соотношением цены и качества, серия General Purpose подходит для установки во все системы общего назначения.

### Размеры и тип клемм (мм)

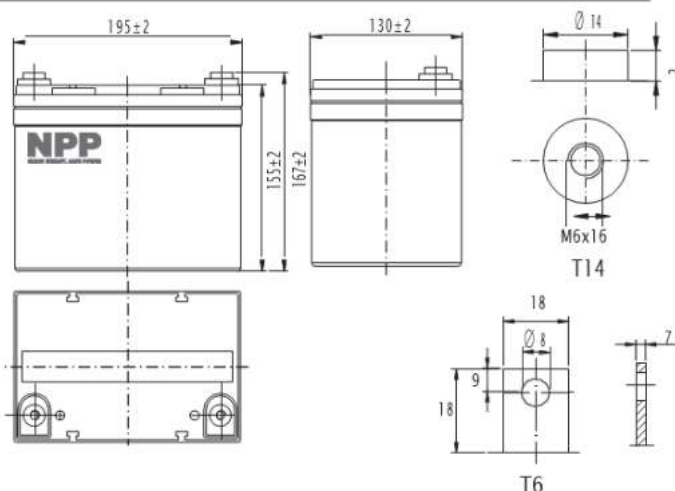

### Сертификаты и соответствия



Соответствует: EUROBAT, RoHS, WEEE и Reach.

Изготовлено в соответствии с IEC 60896-21/22

### Конструкция

Компонент	Положительная пластина	Отрицательная пластина	Корпус	Сепаратор	Электролит	Предохранительный клапан	Клеммы
Исходный материал	Диоксид свинца	Свинец	ABS	AGM	Серная кислота	Каучук	Медь

### Характеристики разряда при постоянном токе при 25°C (А/бат)

Напр/Время	10 мин	15 мин	30 мин	60 мин	2ч	3ч	4ч	5ч	8ч	10ч	20ч
9.60В	71.9	55.4	33.2	20.4	12.1	8.68	6.93	5.92	4.07	3.36	1.78
9.90В	69.8	54.1	32.5	20.1	12.0	8.63	6.89	5.89	4.05	3.35	1.78
10.2В	66.9	52.1	31.5	19.6	11.9	8.57	6.85	5.85	4.02	3.34	1.77
10.5В	64.0	50.3	30.7	19.0	11.7	8.51	6.80	5.81	3.99	3.32	1.76
10.8В	60.4	47.7	29.6	18.4	11.4	8.26	6.59	5.63	3.87	3.30	1.75

### Характеристики разряда при постоянной мощности при 25°C (Вт/бат)

Напр/Время	10 мин	15 мин	30 мин	60 мин	2ч	3ч	4ч	5ч	8ч	10ч	20ч
9.60В	777	609	372	232	140	102	81.5	70.0	48.4	40.1	21.4
9.90В	754	594	365	229	139	102	81.1	69.6	48.1	40.0	21.3
10.2В	723	572	354	223	138	101	80.5	69.1	47.8	39.9	21.3
10.5В	691	553	345	216	136	100	79.9	68.7	47.4	39.7	21.1
10.8В	653	524	332	209	132	97.1	77.5	66.6	46.0	39.4	21.0

Вышеуказанные характеристики представляют собой средние значения и могут быть получены в течение трех циклов зарядки и разрядки. Перед тестированием аккумуляторы должны быть полностью заряжены. Данные в этом документе могут быть изменены без предварительного уведомления и становятся договорными только после письменного подтверждения. Пожалуйста, свяжитесь с 1AK GROUP для получения последней доступной версии.

# NP12-33

## Универсальные SERIES

Герметизированный VRLA свинцово-кислотный аккумулятор

**Разрядная характеристика (25°C)      Зарядная характеристика (25°C)**

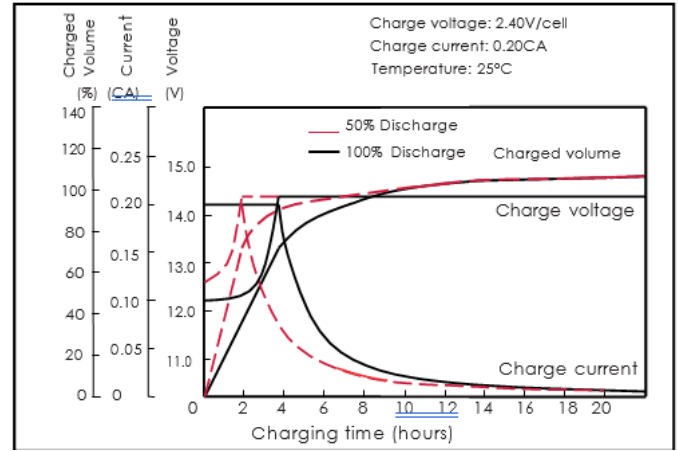
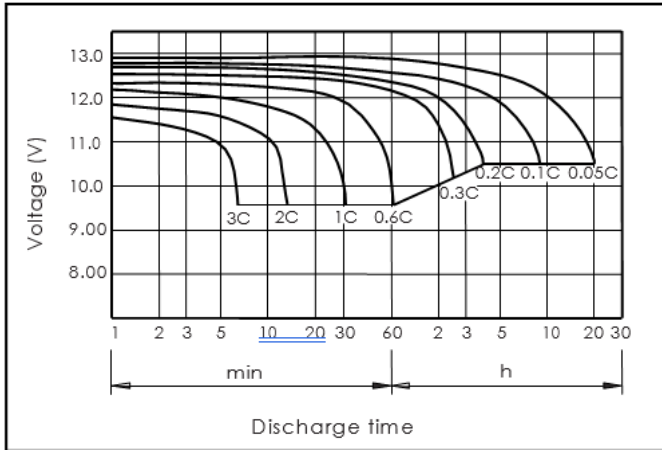

**Влияние температуры на емкость**

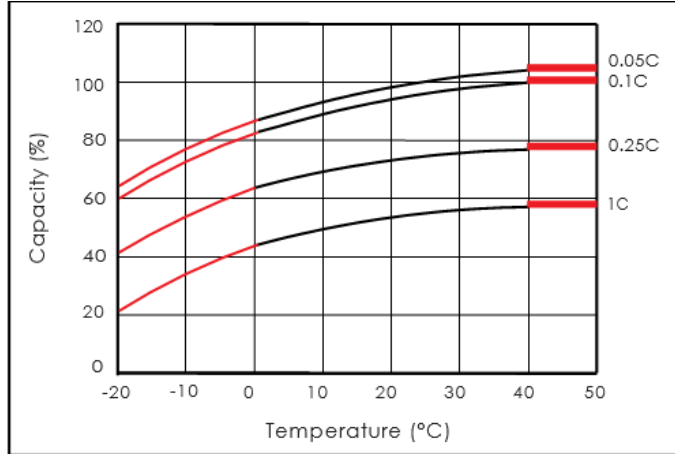

**Характеристики саморазряда**

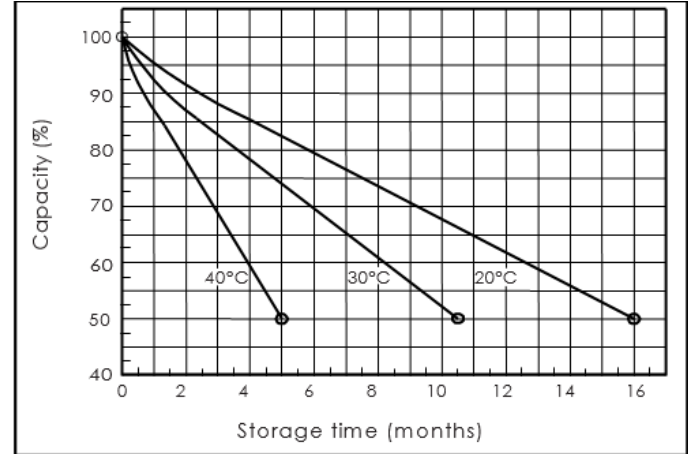

**Срок службы в зависимости от температуры**

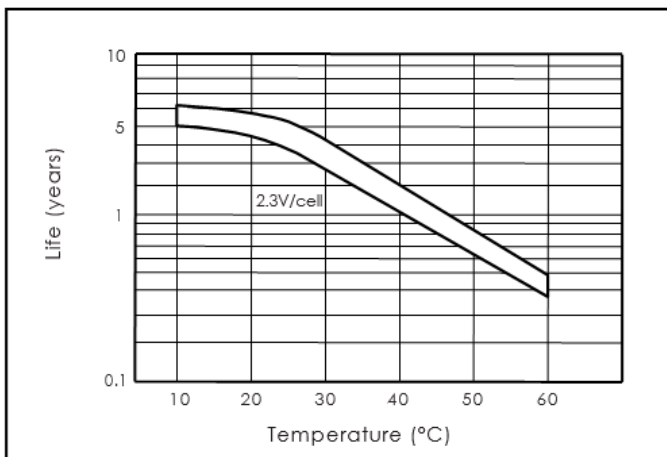

**Количество циклов при разряде (25°C)**

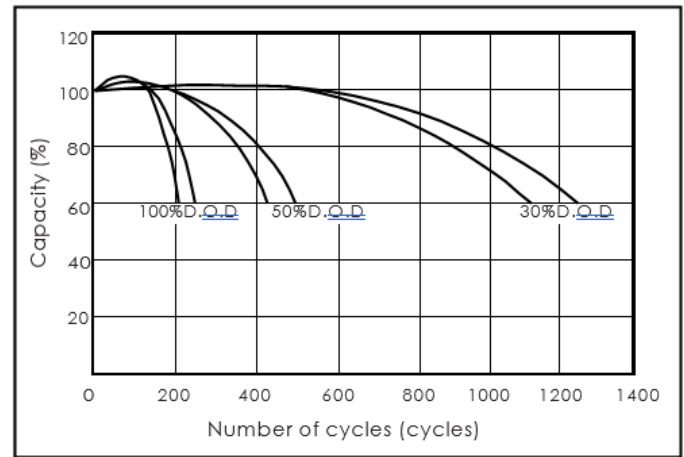

**Зависимость OCV от емкости (25°C)**

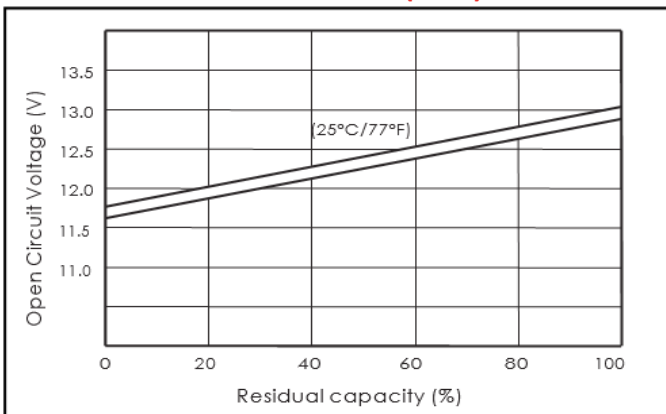

**Зарядное напряжение при температуре**

