

NP12-18

Универсальные SERIES

Герметизированный VRLA свинцово-кислотный аккумулятор

Характеристики

Номинальное напряжение	12В (6 ячеек)	
Ёмкость (25°C)	20 ч /10.5В	18Ач
	5 ч /10.5В	16,8Ач
	1 ч /9.6В	11
Тип клемм	T3/T12	
Момент	3.0±0.6N.m	
Внутреннее сопротивление (25°C)	15.0 мΩ	
Размеры	Длина	181±2мм
	Ширина	77±1мм
	Высота	167±2мм
	Габаритная высота	167±2мм
Срок службы (резерв.)	JIS при 25°C	5 лет
	Eurobat при 20°C	3-5 года
Масса	5.2kg ±4%	
Рабочая температура	25±3°C (77°F±5)	
Диапазон рабочих температур	Разряд	-15°C~50°C (5°F~122°F)
	Заряд	-10°C~50°C (14°F~122°F)
	Хранение	-20°C~50°C (-4°F~122°F)
Напряжение при буферном заряде при 25°C	13.6В~13.8В	
Напряжение при циклическом заряде при 25°C	14.5В~15.0В	
Температурная компенсация	Буферный заряд	-18 (mV/°C/Block)
	Циклический заряд	-30 (mV/°C/Block)
Максимальный ток заряда (А)	5.4А	
Максимальный ток разряда	270А	
Саморазряд (25°C)	≤3%/мес	
Корпус ABS UL94-HB	V-0 по заказу	

Обзор

Аккумуляторы универсальной серии NPP Power General Purpose разработаны с использованием современной технологии AGM (абсорбирующего стекломата), высокопроизводительных пластин и электролита. Обладая отличным соотношением цены и качества, серия General Purpose подходит для установки во все системы общего назначения.

Размеры и тип клемм (мм)

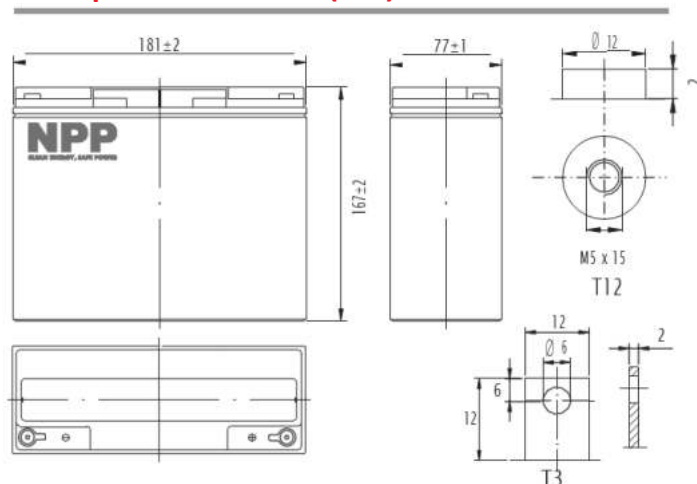

Сертификаты и соответствия



Соответствует: EUROBAT, RoHS, WEEE и Reach.

Изготовлено в соответствии с IEC 60896-21/22

Конструкция

Компонент	Положительная пластина	Отрицательная пластина	Корпус	Сепаратор	Электролит	Предохранительный клапан	Клеммы
Исходный материал	Диоксид свинца	Свинец	ABS	AGM	Серная кислота	Каучук	Медь

Характеристики разряда при постоянном токе при 25°C (А/бат)

Напр/Время	5 мин	10 мин	15 мин	30 мин	60 мин	2ч	3ч	4ч	5ч	10ч	20ч
9.60В	68.8	43.6	34	19.2	11.8	6.45	4.46	3.69	3.14	1.70	0.91
9.90В	66.7	42.3	33.2	18.8	11.6	6.41	4.44	3.67	3.12	1.70	0.91
10.2В	63.9	40.5	32.0	18.2	11.3	6.35	4.40	3.64	3.10	1.69	0.91
10.5В	61.2	38.8	30.9	17.8	11.1	6.26	4.37	3.62	3.08	1.68	0.90
10.8В	57.8	36.6	29.3	17.1	10.8	6.10	4.24	3.51	2.99	1.65	0.88

Характеристики разряда при постоянной мощности при 25°C (Вт/бат)

Напр/Время	5 мин	10 мин	15 мин	30 мин	60 мин	2ч	3ч	4ч	5ч	10ч	20ч
9.60В	767	491	388	220	137	75.5	53.0	44.0	37.5	20.5	11.0
9.90В	744	477	379	215	134	75.0	52.7	43.7	37.3	20.4	10.9
10.2В	714	457	365	209	131	74.3	52.3	43.4	37.0	20.3	10.9
10.5В	683	437	352	204	128	73.2	52.0	43.1	36.8	20.2	10.8
10.8В	645	413	334	196	125	71.4	50.4	41.8	35.6	19.7	10.6

Вышеуказанные характеристики представляют собой средние значения и могут быть получены в течение трех циклов зарядки и разрядки. Перед тестированием аккумуляторы должны быть полностью заряжены. Данные в этом документе могут быть изменены без предварительного уведомления и становятся договорными только после письменного подтверждения. Пожалуйста, свяжитесь с 1AK GROUP для получения последней доступной версии.

NP12-18

Универсальные SERIES

Герметизированный VRLA свинцово-кислотный аккумулятор

Разрядная характеристика (25°C)

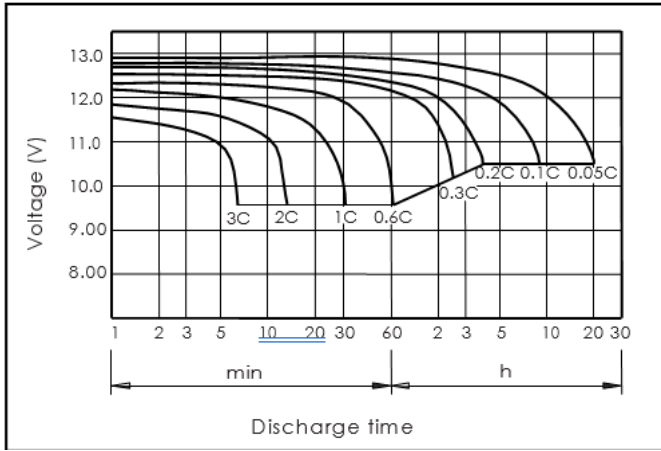

Зарядная характеристика (25°C)

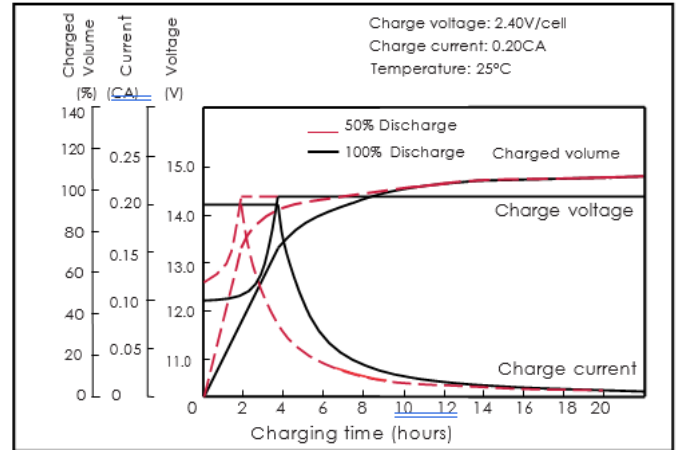

Влияние температуры на емкость

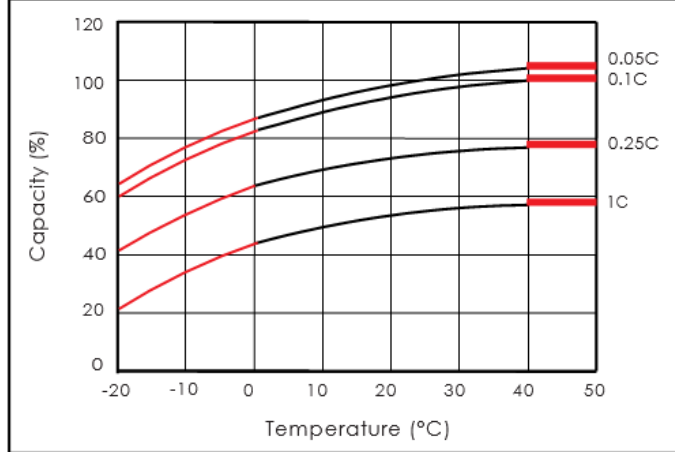

Характеристики саморазряда

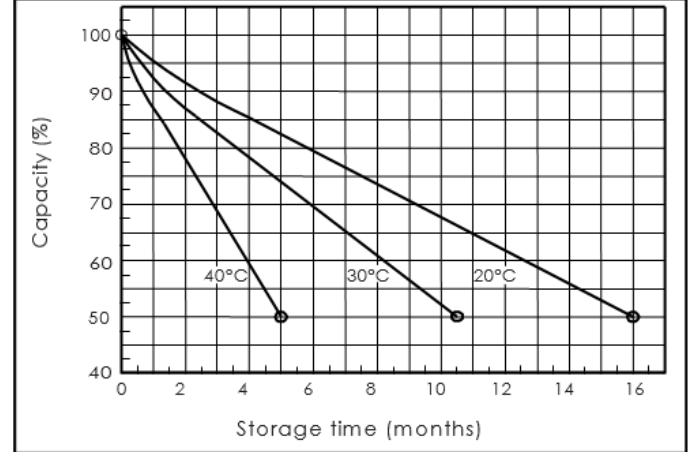

Срок службы в зависимости от температуры

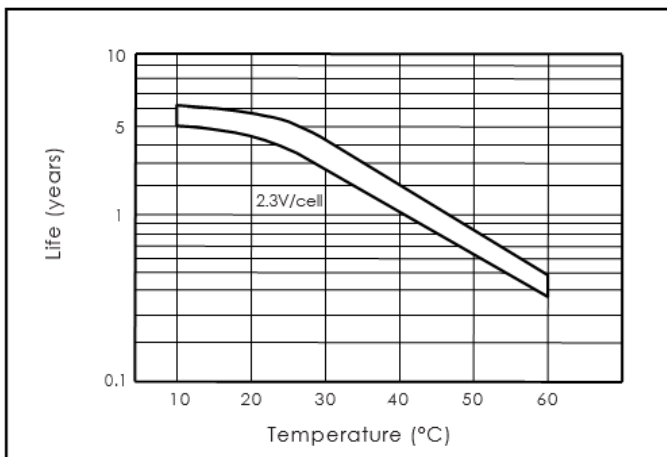

Количество циклов при разряде (25°C)

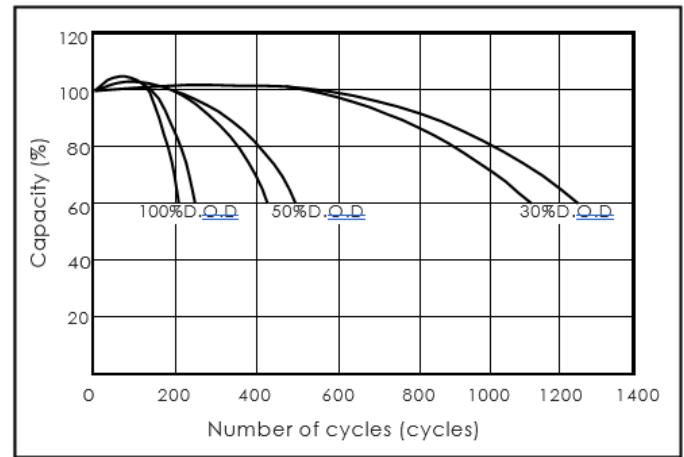

Зависимость OCV от емкости (25°C)

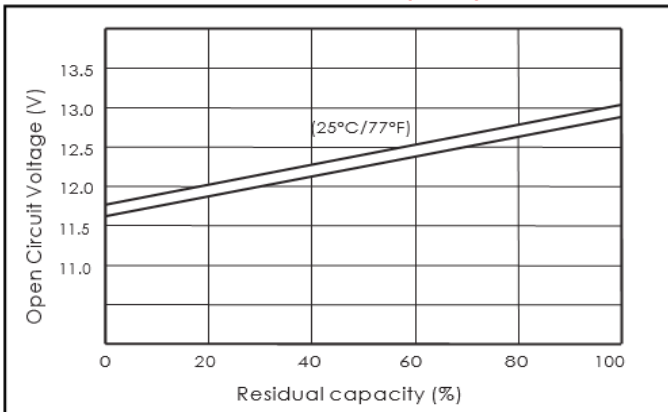

Зарядное напряжение при температуре

